

Plexo™

Prises de courant 2 P+T - Standard Allemand

Références : 0 695 70 - 0 696 40

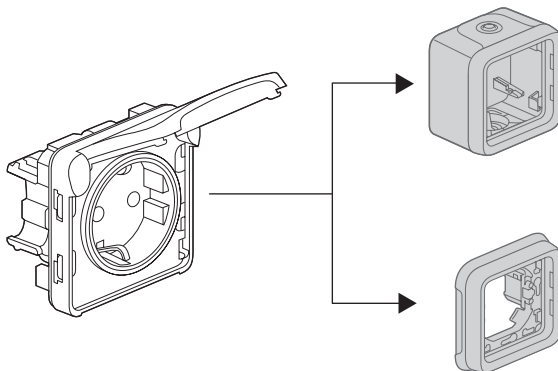



SOMMAIRE	Page
1. Usage	1
2. Gamme	1
3. Mise en situation	1-2
4. Cotes d'encombrement	2
5. Raccordement	3
6. Caractéristiques techniques	3
7. Entretien	3
8. Equipements et accessoires	3
9. Normes et agréments	3

1. USAGE

Système d'appareillage étanche destiné aux lieux techniques résidentiels et professionnels (garages, caves, parkings, ateliers et cuisines industrielles...) ainsi qu'aux environnements extérieurs (terrasses, jardins, campings...).

Prises de courant au standard allemand, avec éclips de protection, acceptent les fiches 2 P et 2 P+T d'usage courant, au standard allemand.

2. GAMME

2 versions : gris et blanc		Références
Composable	 Prise 2 P+T	0 695 70 0 696 40
Complet saillie	 Prise 2 P+T	0 697 xx
Complet encastré	 Prise 2 P+T	0 698 xx

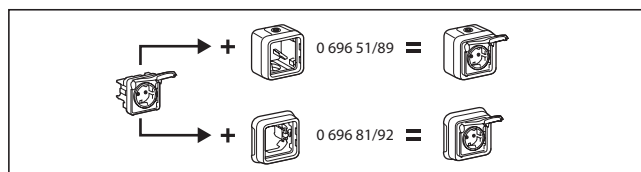

3. MISE EN SITUATION

■ 3.1 Fixation en saillie

- Par vissage du boîtier de fond sur le support à l'aide de 2 vis Ø 3 mm à Ø 4 mm maxi.

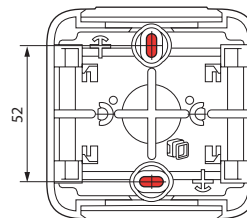

■ 3.2 Fixation en encastré

- Par vissage sur boîte d'encastrement

- Par griffes sur boîte d'encastrement

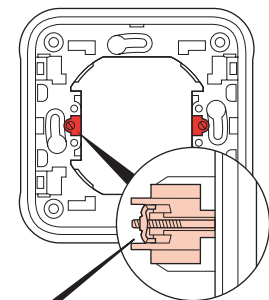
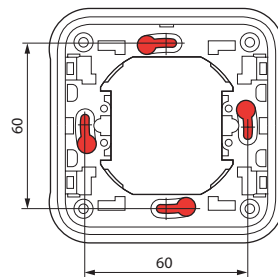

Possibilité de monter les griffes :
réf. 0 849 00 ou réf. 0 849 01 (griffe longue)

- Par plastronnage à l'aide de 4 vis Ø 4 mm

Perçage du matériau support pour un diamètre de 60 mm à 70 mm par scie cloche ou emporte-pièce.

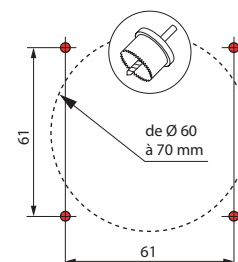
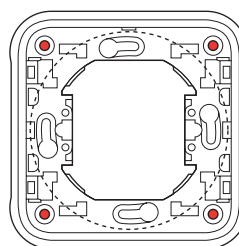

Prises de courant 2 P+T - Standard Allemand

3. MISE EN SITUATION (suite)

■ 3.3 Raccordement aux conduits

Type de conduits :

- **IRL** : anciennement IRO, tube isolant rigide lisse
 - **ICA** : tube isolant flexible cintrable annelé
 - **ICTA** : conduit isolant flexible cintrable transversalement élastique annelé
 - **ICTL** : conduit isolant flexible cintrable transversalement élastique lisse
- } Ø 16
à 25 mm

Câbles (exemples) :

- conducteurs rigides : U - 1000R2V 3G2,5
- conducteurs souples : H07 RN - F 3G2,5

Type d'embouts : souples à membranes, 2 types amovibles.

- embout 1 sortie livré sur boîte 1 poste (haut et bas)
- embout 1 sortie livré sur boîtes 2 postes et 3 postes (haut)
- embout 2 sorties livré sur boîtes 2 postes et 3 postes (bas)

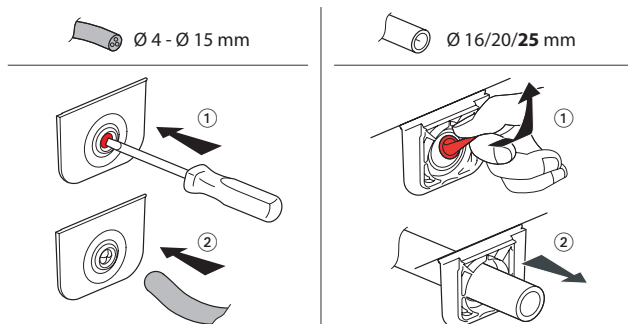
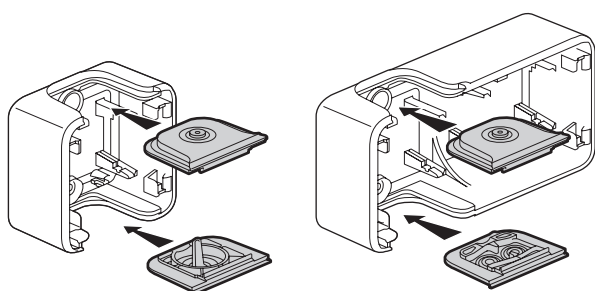

Egalement disponible en accessoires :

- 0 695 96 embout gris 1 sortie
- 0 695 99 embout gris 2 sorties
- 0 696 46 embout blanc 1 sortie
- 0 696 49 embout blanc 2 sorties

■ 3.4 Assemblage

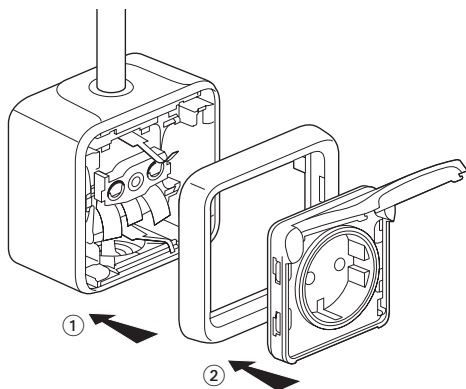

3. MISE EN SITUATION (suite)

Le verrouillage IP55 de la partie avant (couvercle) sur la boîte est assuré par le pivotement de quatre 1/4 de tour.

Le sens de pivotement de chaque 1/4 de tour est donné par un repère sur le couvercle.

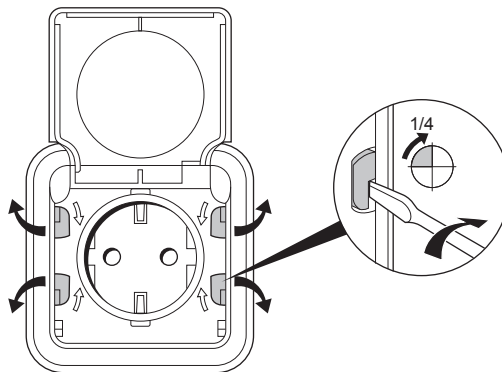

4. COTES D'ENCOMBREMENT (mm)

■ Composable

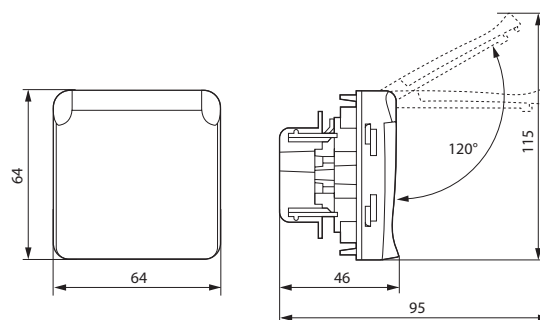

■ Saillie

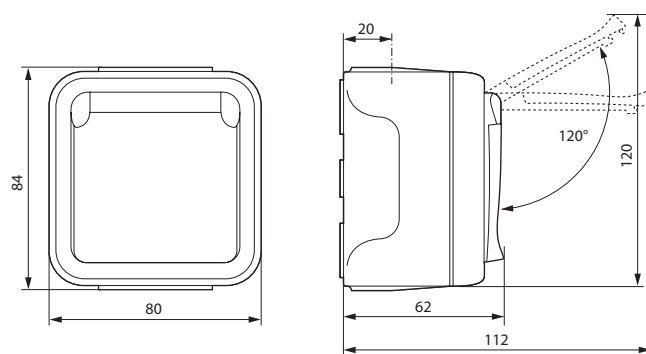

■ Encastré

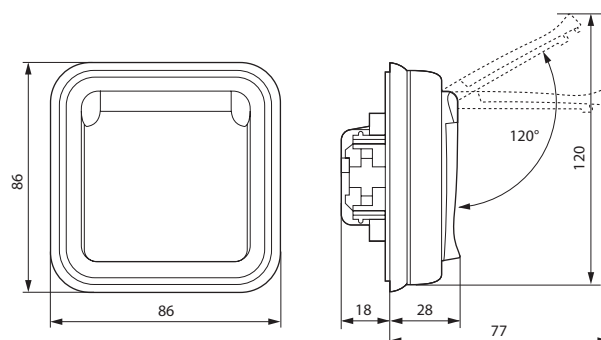

Prises de courant 2 P+T - Standard Allemand

5. RACCORDEMENT

■ Raccordement aux conducteurs

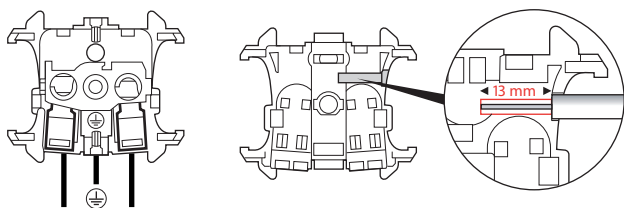

Type de bornes : automatiques
 Capacité des bornes : de 1,5 mm² à 2,5 mm² (1 ou 2 conducteurs)
 Longueur de dénudage : 13 mm

6. CARACTÉRISTIQUES TECHNIQUES

■ 6.1 Classe de protection (volet fermé)

Protection contre les corps solides et liquides : IP 55
 Protection contre les chocs : IK 07

■ 6.2 Caractéristiques matières

Boîte, support : PP (Polypropylène chargé)
 Plaque, volet : ABS (Acrilo Butadiène Styène)
 Embout : PP+SEBS (Styrène Ethylène Butadiène Styène)
 Mécanisme : PC (Polycarbonate)

Tenue aux UV : Pas de changement notable suivant test 7 jours avec éclairage énergétique 550 W/m² (Mesure colorimétrique suivant méthode Lab).

Tenue au brouillard salin : 7 jours (168 h)

Autoextinguibilité :

+ 850° C / 30 s pour les pièces isolantes maintenant en place les parties sous tension.

+ 650° C / 30 s pour les autres pièces en matières isolantes.

■ 6.3 Caractéristiques électriques

Intensité : 16 A
 Tension : 250 V~
 Fréquence : 50/60 Hz

■ 6.4 Caractéristiques climatiques









Température de stockage et d'utilisation : - 25° C à + 60° C

7. ENTRETIEN

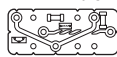
Nettoyage superficiel au chiffon.
 Ne pas utiliser : acétone, dégraissant, trichloréthylène.

Attention : Pour l'utilisation de produits d'entretien spécifiques, un essai préalable est nécessaire.

8. ÉQUIPEMENTS ET ACCESSOIRES

Désignation	Utilisation	Réf.	Couleur
Embout 1 sortie 	Permet d'assurer une liaison esthétique entre les boîtiers et les câbles jusqu'à Ø 16 mm inclus	0 695 96 0 696 46	Gris Blanc
Embout 2 sorties 		0 695 99 0 696 49	Gris Blanc
Gabarit de traçage 	Permet rapidement de repérer les entraxes de fixation de tous les boîtiers	0 695 97	
Jeu de 4 bouchons 	Permet d'obturer les trous de fixation en fond de boîte	0 695 98	Gris
Presse-étoupe multi câbles 	Pour boîtier à presse-étoupe. (PG) Ø 7 - 14 mm (ISO) Ø 9 - 14 mm	0 696 53 0 696 54	
Griffe standard 	Se monte sur tous les supports 1 poste encastrés par simple enclipsage	0 849 00	
Griffe longue 		0 849 01	
Griffe 	Permet le passage de l'IK 07 à l'IK 08 sur les prises et les commandes encastrées	0 696 47	
Bornier de repiquage 	Raccordement direct après simple dénudage des conducteurs rigides Capacité des bornes : 0,75 à 2,5 mm ²	0 343 22	

9. NORMES ET AGRÈMENTS

Produits réalisés conformément aux normes suivantes :
 - VDE 0620
 - Internationale CEI 60884-1