

## INFORMATIONS TECHNIQUES CRA 110

- 1** – Vérifier le positionnement de la vanne 3 voies et mettre l'axe de la vanne 3 voies dans l'angle de celle-ci en fonction de l'emplacement du ballon tampon (voir schéma hydraulique joint) puis déverrouiller le moteur et le mettre à mi ouverture.
  
- 2** – Mettre en place l'accouplement et visser le moteur sur le corps de la vanne 3 voies et verrouiller le moteur.
  
- 3** – Mettre sous tension ; vérifier le sens de rotation du moteur et l'inverser si nécessaire en débranchant l'alimentation électrique puis maintenir le sélecteur à droite ou à gauche et en même temps rebrancher l'alimentation électrique (le symbole du sens de rotation sur l'écran permet de visualiser la manipulation)  
**!!** attendre au moins 4 mn avant que le moteur commence à faire des impulsions **!!**
  
- 4** – Pour programmer la température de consigne, il suffit de la régler directement avec le sélecteur droite/gauche ; la plage de réglage est + 5° C / + 55° C.
  
- 5** – Si besoin, on peut régler la plage d'utilisation 5° C / 55° C : il faut entrer dans le menu installateur en maintenant la touche enfoncée pendant plus de 4 secondes, une clé apparaît, faire une impulsion brève pour faire clignoter la valeur et la modifier : une fois fini, le régulateur révient à son menu d'origine après quelques secondes.

n

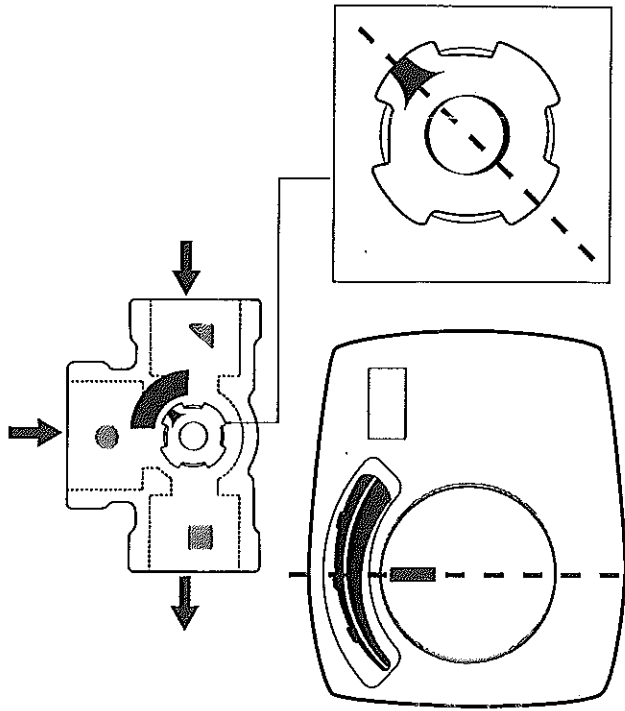
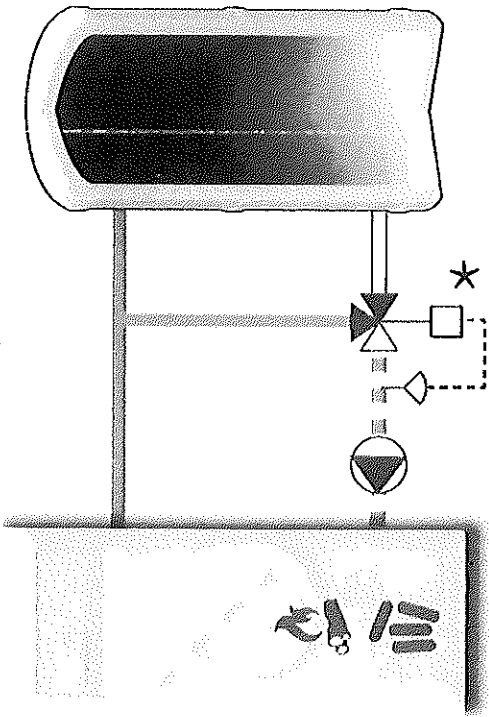

\* CRA100

m

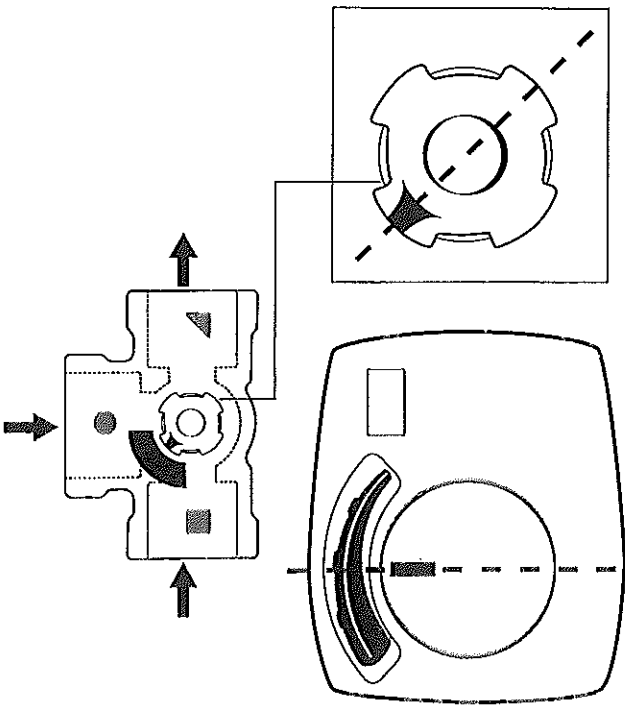
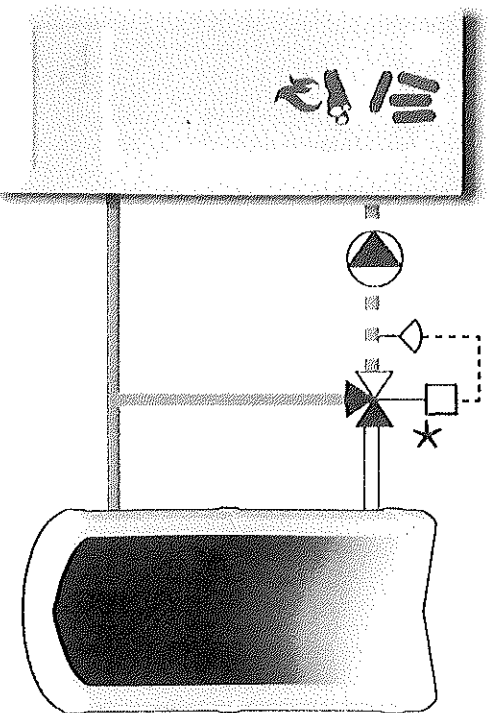

\* CRA100