

SGA X



Classe énergétique

B

- / Faible NOx conforme à l'ErP 26/09/2018
- / Fonctionnement sans raccordement électrique
- / Système à allumage piézo-électrique
- / Cuve émaillée
- / Anode magnésium
- / Configuré pour le gaz naturel transformable GPL (kit d'injecteurs inclus)
- / Fonctionnement également avec pression d'eau minimale
- / Clapet gaz à triple sécurité
- / Kit de conversion butane/propane inclus dans l'emballage*

Accumulateurs à gaz



RÉGULATION EXTÉRIEURE DE LA TEMPÉRATURE



ANTI-CORROSION



GARANTIE CUVE



GARANTIE OMNIBUS

Confort absolu

DONNÉES TECHNIQUES		120	160	200
Capacité	L	115	155	193
Débit thermique	kW	8	8	9,5
Puissance utile	kW	7,1	7,1	8,5
Temps de chauffe Δt 45°C	min	56	67	70
V40	L	155	224	297
Débit gaz G20 maximum	m ³ /h	1,005	1,005	1,005
Débit gaz G31 maximum	kg/h	0,738	0,738	0,738
Poids net	kg	49	54	62

SGA X	120	160	200
Classe ErP		B	
Profil soutirage	L	L	XL
RÉFÉRENCE COMMERCIALE	3211164	3211165	3211166

PRIX HT B4 **Consultez les prix publics indicatifs via le scan du QR code sur la couverture ou dans le document tarif annexé au catalogue.**

NOTE : La valeur de capacité indiquée dans ce catalogue identifie la catégorie de produit. La capacité réelle du produit est indiquée dans la documentation technique correspondante.

* La conversion butane/propane (payante) doit être effectuée par un technicien agréé.

Qualité de l'eau obligatoire : Dureté min. 15 °f, pH entre 7 et 9 (nous consulter si nécessaire).

Cotes d'encombrement

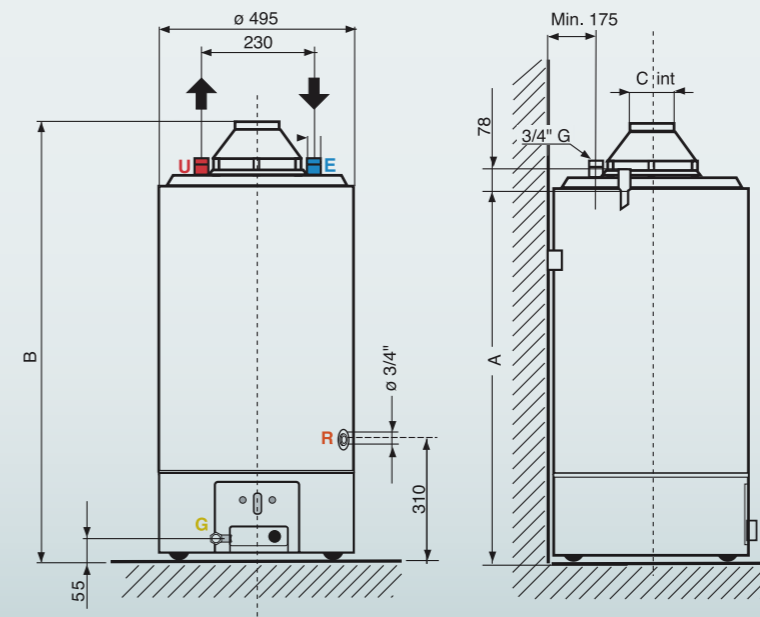

- LÉGENDE**
- E** Entrée eau froide G 3/4"
 - U** Sortie eau chaude G 3/4"
 - G** Entrée gaz G 1/2"
 - R** Recirculation/décharge Ø 3/4" G

SGA X	Modèle		120	150	200
	Capacité	L	115	155	195
	A	mm	1040	1290	1540
	B	mm	1200	1450	1700
	C	mm	81	81	100